

Minifloß mit Segel / Bauanleitung

Zutaten:

- 8 Zweige (etwa gleicher Durchmesser, ca. 15 cm lang)
- ca. 3 bis 5 Meter Wollfaden oder Ähnliches
- Für das Segel: 1 Blatt vom Baum, 1 Papier oder die Malvorlage der Umweltstation

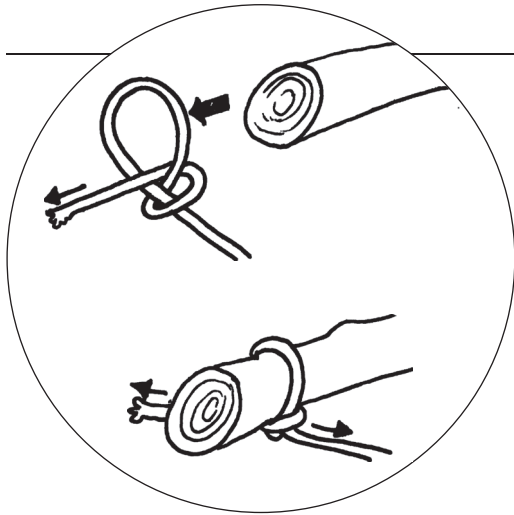
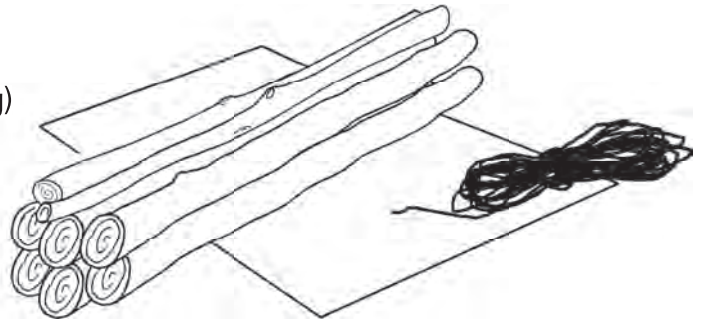

Schritt 1 / Knoten

Mache eine Schlaufe in den Wollfaden, stecke einen Zweig durch die Schlaufe und ziehe den Wollfaden fest.

Schritt 2 / Weben

Lege 5 Zweige neben den ersten und verbinde die Zweige mit dem Wollfaden, so wie Du es vom Weben kennst. Wiederhole diesen Vorgang 2- bis 4-mal. (Siehe Abbildung)

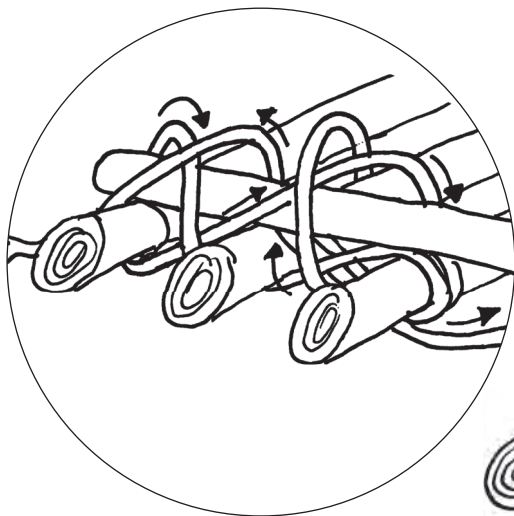
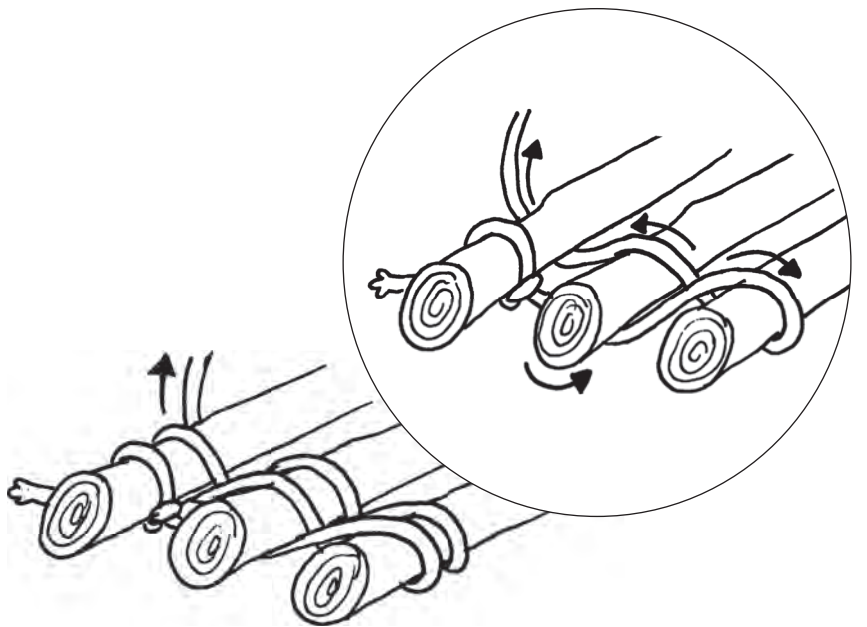

Schritt 3 / Querhölzchen

Nimm einen Zweig, teile diesen in zwei gleichgroße Hölzchen, nimm eines der Hölzchen und lege dieses quer auf die bereits verbundenen Zweige. Verbinde mit dem Wollfaden das Querhölzchen mit den Zweigen. Immer kreuzweise zweimal um das Querhölzchen. (Siehe Abbildungen)

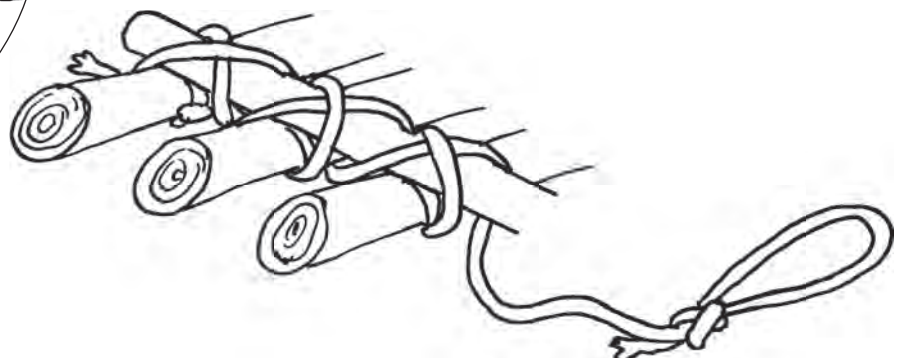

Schritt 4 / Floß

Jetzt hast Du schon eine Seite des Floßes fertig. Wiederhole die Schritte 1 bis 3 und befestige das zweite Querhölzchen. Verwende für die zweite Seite einen längeren Faden. Diesen können wir gut zum Festbinden oder Ziehen des Floßes verwenden. Dein Floß ohne Mast und Segel ist nun fertig. Mache zum Schluß in den überstehenden Wollfaden eine Schlaufe mit einem Knoten.

(Siehe Abbildung)

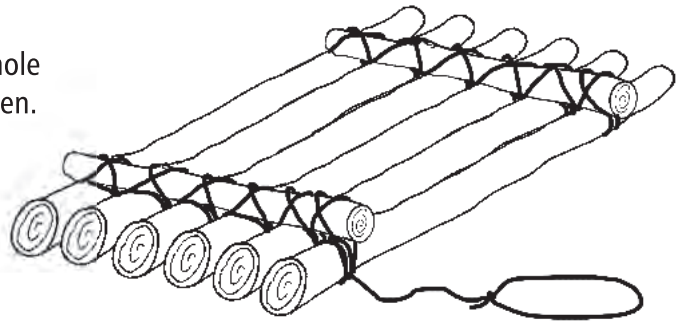

Schritt 5 / Mast

Nimm den letzten Zweig und stecke ihn in der Mitte des Floßes zwischen die Zweige. Jetzt hat Dein Floß schon einen Mast.

(Siehe Abbildung)

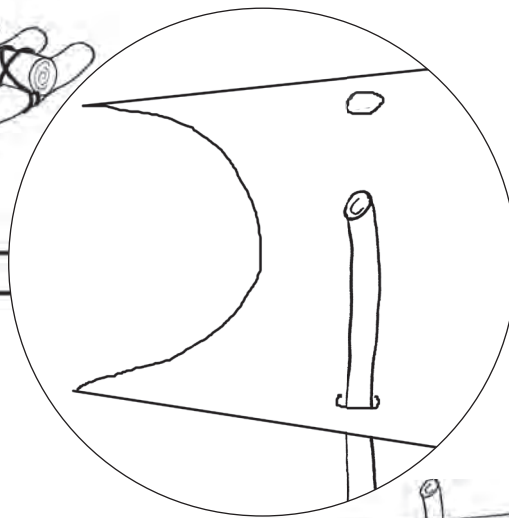
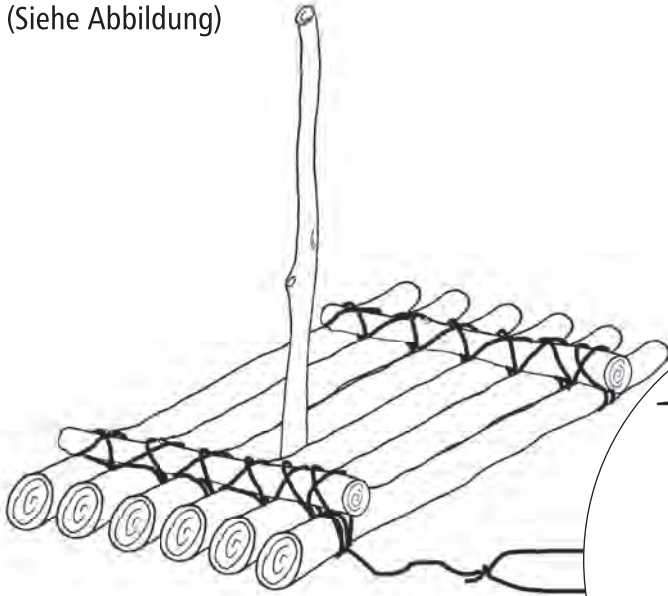

Schritt 6 / Segel

Suche Dir eine Blatt Papier, ein Blatt eines Baumes oder nimm die Malvorlage der Umweltstation Augsburg und stecke den Mast durch das Blatt.

(Siehe Abbildung)

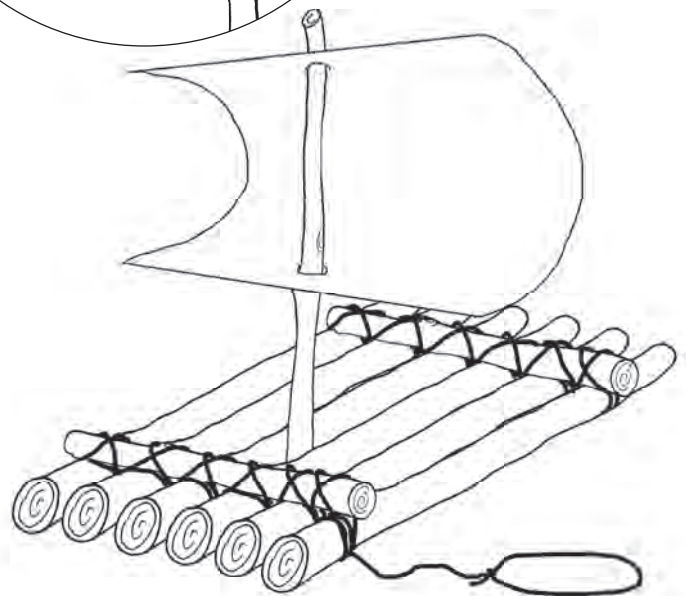
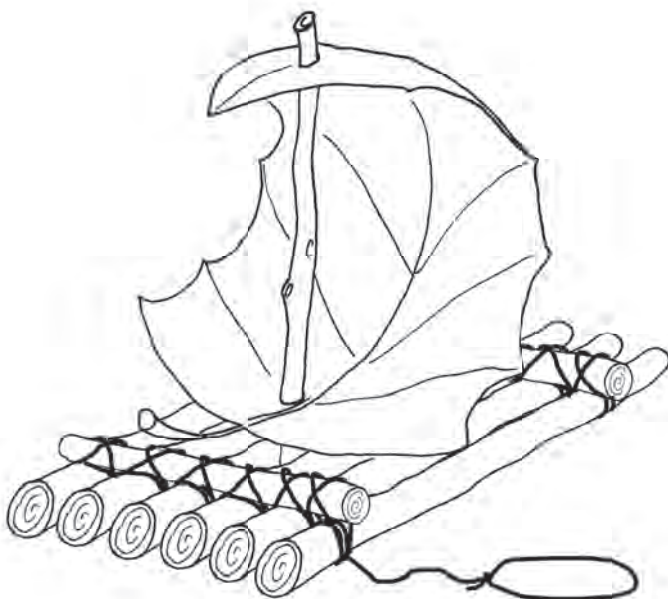

**Fertig – viel Spaß
beim Schwimmen lassen!**